



MD+ - elastomerowa masa ogniochronna

Masa MD+ umożliwia nadanie dodatkowej odporności ogniowej uszczelnieniom FiloSeal+, a także przepustom serii od MD2 do MD5. Ognioodporność zwiększa się poprzez nałożenie dwucentymetrowej grubości warstwy MD+ na przepust od strony potencjalnie zagrożonej pożarem oraz na powierzchnię wychodzących z przepustu rur lub kabli.

Masa dostarczana jest w tubach o pojemności 310ml.

Cecha	Wartość	Norma
Gęstość	1,2 g/cm ³	
Pełzanie	< 2 mm	ISO 7390
Kolor	czerwono-brązowy	
Utwardzanie	1,5mm / 24h	
Twardość	30 Shore A	DIN 53505
Wydłużenie przy zerwaniu	100%	DIN 53504
Wytrzymałość na rozciąganie	0,8 N/mm	DIN 53504
Temperatura stosowania	od +5°C do +40°C	
Wytrzymałość temperaturowa	od -40°C do +120°C	

Zastosowanie dla MD2

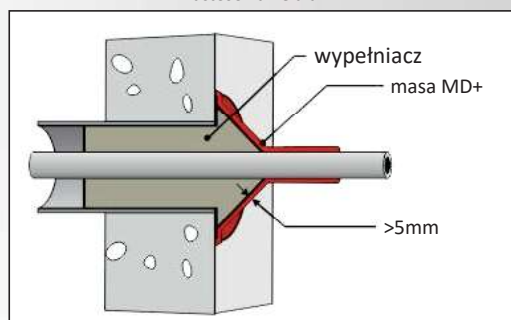

Zastosowanie dla MD3 i MD5

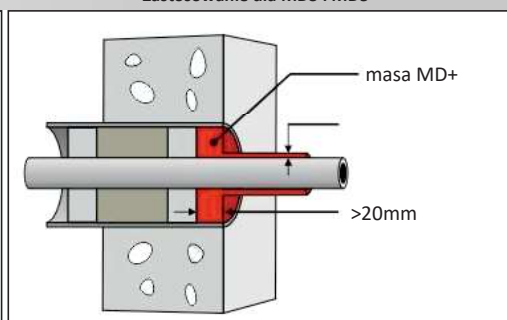

Zastosowanie dla MD4

